



Catalogue  
2021



**02 31 69 31 95**

*Autour du moteur*

**POLYCAR CONCEPT SPORT - ZA les fleurettes 14350 ETOUVY**  
**02 31 69 31 95 - 06 08 10 06 10 - contact@polycarconceptsport.eu**  
**SIRET 50846179500025 - RCS CAEN - APE 2932Z - FR63508461795**  
**WWW.POLYCARCONCEPTSPORT.COM**

*tarifs susceptibles de modification sans préavis*

# RESERVOIR

## HOMOLOGUE FIA FT3-99

Livré avec certificat



**10 litres vertical** SA-AA-010  
 554.08 ht - **664.90 TTC**  
 Dimensions 203 x 203 x 380

**20 litres vertical** SA-AA-020  
 571.79 ht - **686.15 TTC**  
 Dimensions 254 x 254x 457

2 sorties inférieures JIC DH 8 - 3/4x16  
 1 retour JIC DH 8 - 3/4x16  
 1 mise à l'air JIC DH 6 - 9/16x18



**TISSU Haute température**  
pour protection thermique

Référence	Format	PU HT	PU TTC
THT1100T4	1000 x 1000	38,92 €	46,70 €
THT1100T4/2	500 x 1000	20,50 €	40,93 €
THT1100T4/4	500 x 500	10,25 €	12,30 €

**Accessoires :**  
**Caisson - sangles -**  
**protection thermique**

**CAL-ATL10 : caisson alu pour**  
**ATL 10 L - 320 x 270 x h 450**  
 185.00 HT - **222.00 TTC**



**FX-ATL10 : paire sangles de**  
**fixation alu pour ATL 10 L**  
 28.85 HT - **34.52 TTC**



**CAL-ATL20 : caisson alu pour**  
**ATL 20 L - 400 x 340 x h540**  
 201.67 HT - **242.00 TTC**

Caisson livré avec :  
 Paire de fixation réservoir  
 Passes cloison DASH 8

**FX-ATL20 : paire sangles de**  
**fixation alu pour ATL 20 L**  
 33.03 HT - **39.64 TTC**



# Caisson ALU pour réservoir verticaux ATL OBLIGATOIRE toutes catégories réglementation Autocross

Soudé pour une meilleure résistance  
avec trappe pour lecture homologation, couvercle coulissant  
Alu épaisseur 2mm

## Caisson ATL 10L

2.6 Kg

99.17 € ht

119.00 € TTC



GRCAL-ATL10



Option avec sangles de fixation : 118.12 € ht - 141.75 € TTC

## Caisson ATL 20L

3.55 Kg

106.67 € ht

128.00 € TTC



GRCAL-ATL20

Option avec sangles de fixation : 127.50 € ht - 153.00 € TTC



Cartouche joint gris coupe feu pour étanchéité

Résiste au feu : 4 heures

300 ml

18.00 € ht - 21.60 € TTC

Réf. : SIKA670

# RESERVOIR

## HOMOLOGUE FIA FT3-99

### Livré avec certificat



**30 litres emplacement roue de secours**

**SA-AA-180**

**760.71 HT Soit 912.85 TTC**

Dimensions 550 x 160



**45 litres emplacement roue de secours**

**SA-AA-190**

**775.33 HT Soit 930.40 TTC**

Dimensions 550 x 205



1 entrée / 1 sortie supérieures  
JIC DH 8 - 3/4x16  
1 mise à l'air JIC DH 6 -



Capacité	Réf.	Dimensions (mm)	Raccords	Prix HT	Prix TTC
20 L	SA-AA-030	330 x 330 x 230	2 JIC 9/16x18	622,71 €	<b>747,25 €</b>
30 L	SA-AA-040	505 x 305 x 224	3 JIC 9/16x18	633,88 €	<b>760,65 €</b>
40 L	SA-AA-050	602 x 312 x 254	3 JIC 9/16x18	642,63 €	<b>771,15 €</b>
45 L	SA-AA-060	502 x 437 x 234	3 JIC 9/16x18	651,58 €	<b>781,90 €</b>
60 L	SA-AA-070	602 x 437 x 234	3 JIC 9/16x18	702,58 €	<b>843,10 €</b>
80 L	SA-AA-080	640 x 640 x 210	3 JIC 9/16x18	765,96 €	<b>919,15 €</b>
80 L	SA-AA-090	620 x 415 x 338	3 JIC 9/16x18	765,96 €	<b>919,15 €</b>
80 L	SA-AA-100	843 x 435 x 235	3 JIC 9/16x18	765,96 €	<b>919,15 €</b>
100 L	SA-AA-110	740 x 425 x 350	3 JIC 9/16x18	825,96 €	<b>991,15 €</b>
100 L	SA-AA-120	635 x 430 x 430	3 JIC 9/16x18	825,96 €	<b>991,15 €</b>
120 L	SA-AA-130	640 x 640 x 338	3 JIC 9/16x18	881,46 €	<b>1057,75 €</b>
120 L	SA-AA-140	641 x 465 x 420	3 JIC 9/16x18	881,46 €	<b>1057,75 €</b>
120 L	SA-AA-150	845 x 437 x 361	3 JIC 9/16x18	881,46 €	<b>1057,75 €</b>
120 L	SA-AA-160	630 x 416 x 535	3 JIC 9/16x18	881,46 €	<b>1057,75 €</b>
170 L	SA-AA-170	640 x 640 x 425	3 JIC 9/16x18	970,04 €	<b>1 164,05 €</b>

CAI-ATL30-45RS95 : caisson  
alu pour ATL roue de secours

30 ou 45 L - Golf 1/2

ø ext 740 mm - hauteur 60  
mm

240.83 HT - **289.00 TTC**





# Caisson ALU 1.6mm HOMOLOGUE FIA

**ATL**  
RACING FUEL CELLS

Pour réservoir	Réf. caisson	Réf. réservoir	Dimensions (mm)	Prix HT	Prix TTC
20 L	SA-AA-031	SA-AA-030	350 x 350 x 240	237,46 €	284,95 €
30 L	SA-AA-041	SA-AA-040	534 x 326 x 240	258,20 €	309,85 €
40 L	SA-AA-051	SA-AA-050	638 x 337 x 270	306,29 €	367,55 €
45 L	SA-AA-061	SA-AA-060	531 x 464 x 250	315,65 €	378,80 €
60 L	SA-AA-071	SA-AA-070	633 x 461 x 250	335,37 €	402,45 €
80 L	SA-AA-081	SA-AA-080	673 x 673 x 225	415,51 €	498,60 €
80 L	SA-AA-091	SA-AA-090	658 x 440 x 355	396,54 €	475,85 €
80 L	SA-AA-101	SA-AA-100	881 x 459 x 250	430,36 €	516,45 €
100 L	SA-AA-111	SA-AA-110	777 x 461 x 375	497,61 €	597,15 €
100 L	SA-AA-121	SA-AA-120	661 x 443 x 445	624,73 €	749,70 €
120 L	SA-AA-131	SA-AA-130	671 x 671 x 340	652,93 €	783,50 €
120 L	SA-AA-141	SA-AA-140	671 x 496 x 445	659,04 €	790,85 €
120 L	SA-AA-151	SA-AA-150	888 x 462 x 377	662,46 €	794,95 €
120 L	SA-AA-161	SA-AA-160	646 x 441 x 560	677,88 €	813,45 €
170 L	SA-AA-171	SA-AA-170	671 x 671 x 445	727,13 €	872,55 €



**CAL-ATL10 : caisson  
alu pour ATL 10 L**  
320 x 270 x h 450  
185.00 HT - **222.00 TTC**

**CAL-ATL20 : caisson  
alu pour ATL 20 L**  
400 x 340 x h540  
201.67 HT - **242.00 TTC**

Caisson livré avec :  
Paire de fixation réservoir  
Passes cloison DASH 8



# ACCESSOIRES pour réservoir

**AVFC**  
RACING FUEL CELLS

**EL-AD-068** : Mano ø 52. 77.50€ HT - **90.00€ TTC**



**EL-AD-151** : Sonde réglable : 197.50€ HT - **237.00€ TTC**



**AB2440** : Bouchon aéro à clé diamètre 51 et 57 mm  
Fermeture par 1/4 de tour et verrouillage à clé  
**Pour tuyau diamètres 51 et 57 mm**  
Platine diamètre 94 mm 66 trous PCD 75 mm  
HT 95.71 € - **114.85 € TTC**

pour déporter le remplissage

**FL-AC-008** : Goulotte de remplissage ø 57 incliné 45°  
224.00 HT - **268.80 € TTC**

Kit de prélèvement essence - coupleur rapide DH 6  
Male / male (Réf. : **FSK2**) ou Male / femelle (Réf. **FSK1**)  
224.00 € HT - **268.80 € TTC**

Bloc de mousse anti déflagration, à remplir au 2/3 du réservoir  
Conçues pour limiter le ballonnement du carburant, évite ainsi le déjaugage

**FM-AB-001** : . jaune pour essence : 37.42 € HT - **44.90 € TTC**

Le bloc de 300x300x100 mm soit 9 litres

**FM-AB-002** : bleu pour diesel, éthanol et eau : 133.33 € HT - **160.00 € TTC**

Le bloc de 300x300x300 mm soit 27 litres

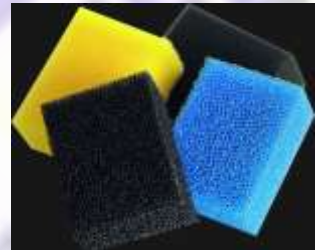

**FL-AB-031** : Joint de bouchon  
24.79 €HT - **29.75 €TTC**

**Uniquement pour les réservoirs 10 litres (SA-AA-010) et 20 litres (SA-AA-020)**

**GA-AH-001** : Joint de plaque  
26.17 €HT - **31.40€ TTC**

**Uniquement pour les réservoirs 10 litres (SA-AA-010) et 20 litres (SA-AA-020)**



# DURITES SILICONES FLUOREES

**Convient pour le remplissage de réservoir, durite Turbo et circuit d'admission.**

**Résiste à l'hydrocarbure, à l'huile et au lubrifiant**

**Vendu en noir uniquement**



STANDARD DROITE au mètre			
Réf	Dia. Int.	HT	TTC
1ML45-FLU	45	53,67 €	64,40 €
1ML51-FLU	51	76,67 €	92,00 €
1ML57-FLU	57	85,00 €	102,00 €



COUDEE 45°			
Réf	Dia. Int.	HT	TTC
C45-45-FLU	45	17,92 €	21,50 €
C45-51-FLU	51	18,30 €	21,95 €
C45-54-FLU	54	19,28 €	23,15 €
C45-57-FLU	57	20,20 €	24,25 €



COUDEE 90°			
Réf	Dia. Int.	HT	TTC
C90-45-FLU	45	<b>17,92 €</b>	<b>21,50 €</b>
C90-51-FLU	51	18,30 €	21,95 €
C90-54-FLU	54	19,28 €	23,15 €
C90-57-FLU	57	20,20 €	24,25 €



REDUCTEUR COUDE 90°		
Réf	HT	TTC
RC90-51-38-FLU	22,67 €	27,20 €
RC90-57-38-FLU	25,00 €	30,00 €
RC90-57-51-FLU	26,87 €	32,25 €



REDUCTEUR DROIT		
Réf	HT	TTC
RD51-45-FLU	12,05 €	14,45 €
RD57-38-FLU	10,18 €	12,20 €
RD57-45-FLU	12,78 €	15,35 €
RD57-51-FLU	12,78 €	15,35 €

## FLEXIBLES REMPLISSAGE RESERVOIR

Désignation	Référence	Prix HT	Prix TTC	
Flexible nitrile longueur 1m - 51 mm pour bouchon aéro	FN51	76,33 €	<b>91,60 €</b>	
Flexible nitrile longueur 1m - 57 mm pour bouchon aéro	FN57	76,33 €	<b>91,60 €</b>	
Collier à tourillons pour tuyau diamètre 51	CAT205659	3,24 €	<b>3,89 €</b>	
Collier à tourillons pour tuyau diamètre 57	CAT206063	3,26 €	<b>3,91 €</b>	
Collier à bande pleine pour tuyau diamètre 51 et 57 mm	CBP095070	1,35 €	<b>1,62 €</b>	



Obligatoire pour toutes  
les épreuves du championnat  
d'Europe



**Coupleur rapide DH 6**

**pour prélèvement essence**



107.50 € HT

**129.00 € TTC**



# RESERVOIRS ALU NON FIA

Avec mousse anti déflagration, bouchon aéro

**OPTION** pour ces 2 modèles :  
Sortie DH 8 - 3/4x16

9.00 HT  
10.80 TTC



155 € HT  
186 € TTC

GRT10L : 10 litres  
21.5 x 21 x 25.5 cm  
Sorties : 4 x DH 10 - 7/8x14



195.83 € HT  
235 € TTC

GRT20L : 20 litres  
31 x 31 x 21.5 cm  
Sorties : 4 x DH 10 - 7/8x14



225 € HT  
270 € TTC

GRT30L : 30 litres  
22 x 38 x 26 cm  
Sorties : 4 x DH 10 - 7/8x14



249.17 € HT  
299 € TTC

GRT40L : 40 litres  
42 x 42 x 23 cm  
Sorties : 4 x DH 10 - 7/8x14



**50L**

289.17 € HT  
347 € TTC

GRT50L : 50 litres  
45.5 x 50 x 23 cm



57.92 € HT  
69.50 € TTC

**Goulotte de remplissage pour réservoir alu**  
Ø 51 mm inclinaison 45°  
12 trous de fixation de 6 mm, entraxe de 135 mm  
Platine ø 150 mm  
Permet de déporter le remplissage du réservoir



300 € HT  
360 € TTC

GRT60L : 60 litres  
45.6 x 50 x 25.5 cm  
Sorties : 4 x DH 10 - 7/8x14

# RESERVOIRS ALU NON FIA

Avec mousse anti déflagration, bouchon aéro

## Réservoir ALU 6L spécial SprintCar

99.17 HT  
**119€ TTC**



**AB1958 : Goulotte de remplissage**



74.41 HT  
**89.29 TTC**

Diamètre goulotte 50 mm  
Longueur 175 mm x  
largeur 167 mm

h23.5 x L14.5 x l18.5 cm - h28.5 avec bouchon  
2 entrées sup. **mâle** : DH6 ou autre (précisez)  
1 sortie inf. **mâle**: DH 6 ou autre (précisez)  
Réf :GRT6L



**VP00301-01**



**GRQ09G**



Bouchon pour réservoir alu  
Dispo en alu ou en plastique  
x12 vis ø6mm PCD 65mm  
Ø de l'ensemble 150mm  
Livré avec joint et visserie  
VP00301-01 Alu :  
HT 66.25 € - **79.50 € TTC**  
GRQ09G Plastique :  
HT 32.92 € - **39.50 € TTC**

382.11 HT  
**458.53 TTC**



**AB1954 : 54 litres**  
28 x 28 x 87 cm  
Sorties pour tuyau diamètre 10



248.33 HT  
**298.00 TTC**

Cuvette de protection  
pour remplissage

**AB2402 : 20 litres**  
45.7 x 56.25 x 17.8 cm  
Sorties pour tuyau diamètre 10

### Embase à souder mâle JIC

Taille	ALU			ACIER		
	Réf	PU HT	PU TTTC	Réf	PU HT	PU TTTC
DH4	617-7104AL	1,92 €	<b>2,30 €</b>	617-7104ST	2,13 €	<b>2,55 €</b>
DH6	617-7106AL	2,33 €	<b>2,80 €</b>	617-7106 ST	2,58 €	<b>3,10 €</b>
DH8	617-7108AL	2,92 €	<b>3,50 €</b>	617-7108ST	3,21 €	<b>3,85 €</b>
DH10	617-7110AL	4,25 €	<b>5,10 €</b>	617-7110ST	4,71 €	<b>5,65 €</b>
DH12	617-7112AL	8,33 €	<b>10,00 €</b>	617-7112ST	9,17 €	<b>11,00 €</b>
DH16	617-7116AL	12,25 €	<b>14,70 €</b>	617-7116ST	13,50 €	<b>16,20 €</b>
DH20	617-7120 AL	17,83 €	<b>21,40 €</b>	617-7120ST	19,62 €	<b>23,55 €</b>

### Bouchon à souder

**AB2413 : ø 38 L 50mm**



15.05 HT  
**18.06 TTC**

**AB2435 : ø 46 L 80mm**

17.56 HT  
**21.07 TTC**





# BOITES TAMPONS ALU



74.17HT  
89.00 TTC

**GR1901-1 : 1 litre**  
1130 x L130 x h100 mm  
Sorties : 6 x DH 8



80.00 HT  
96.00 TTC

**GR1901-2 : 2 litres**  
1130 X L130 X h150 mm  
Sorties : 6 x DH 8



87.50HT  
105.00 TTC

**GR1901-3 : 3 litres**  
1130 x L130 x h210 mm  
Sorties : 6 x DH 8



90.00 HT  
108.00 TTC

**GR1901-4 : 4 litres**  
1130 x L130 x h260 mm  
Sorties : 6 x DH 8



99.17HT  
119.00 TTC

**GR1901-6 : 6 litres**  
L185 x l145 x h235 mm  
Sorties inférieur: 2 DH6  
Sorties supérieur : 3x 12x150



Adaptateur droit			
Réf.	Taille	PU HT	PU TTC
AN815-BARB-8	12mm / DH8	9,00 €	<b>10.80 €</b>
HZ750-08-15	15mm / DH8	13,50 €	<b>16.20 €</b>
AN815-BARB-10	15MM / DH10	10,00 €	<b>12.00 €</b>



Adaptateur 90°			
Réf.	Taille	PU HT	PU TTC
AN821-8	DH 8	7,56 €	<b>9,05 €</b>
AN821-10	DH 10	13,20 €	<b>15,85 €</b>



Adaptateur droit alu JIC/JIC M/M			
Réf.	Taille	PU HT	PU TTC
AN815-8	DH 8 - 3/4 x 16	3,80 €	<b>4,55 €</b>
AN815-10	DH 10 - 7/8 x 14	4,12 €	<b>4,95 €</b>

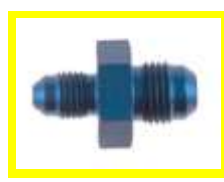

Adaptateur ALU réducteur JIC/JIC M/M			
Réf.	Taille	PU HT	PU TTC
AN919-12D	DH 6 / DH 8	3,80 €	<b>4,55 €</b>
AN919-14D	DH 8 / DH 10	4,12 €	<b>4,95 €</b>
AN919-20D	DH10 / DH 12	9,72 €	<b>11,65 €</b>



Bouchon JIC M			
Réf.	Taille	PU HT	PU TTC
AN806-8	DH8 - 3/4 x 16	2,88 €	<b>3,45 €</b>
AN806-10	DH10 - 7/8 x 24	4,48 €	<b>5,40 €</b>



# BOITES TAMPONS ALU



70.00 HT  
84.00 TTC



**GR SP83-2**  
(Vendu sans pompe)

2 litres  
150 x 150 x 150 mm  
Sorties : 3 x 9/16 x 18

169.17 HT  
203.00 TTC



**GR SP83-2-A1P**  
Avec pompe immergée  
Type 044

97.50 HT  
117.00 TTC



**GR DP612-3**  
(Vendu sans pompe)

3 litres  
Sorties : 3 x 9/16 x 18

295.83 HT  
355.00 TTC



**GR SP612-3-A2P**  
Avec 2 pompes  
immergées Type 044

96.60 HT  
115.92 TTC



2.5 litres

**HZCATCH-16**  
120 x 120 x 280 mm  
Sorties : 3xDH 6 1xDH 8

1.5 litres



82.92 HT  
99.50 TTC

**GR2202T8(10)**  
h:210 x ø105 mm  
Sorties : 4x ø8 ou ø10



82.92 HT  
99.50 TTC

**GR2202D6(8)**  
h:210 x ø105 mm  
Sorties : 4x DH6 ou DH8

1.5 litres



74.17 HT  
89.00 TTC

**GRTK42-1.5**  
223 x 232 x 70 mm  
Sorties : 3x DH6 et 1xDH10  
Avec support de pompe type  
044 et support de régulateur



290.83 HT  
349.00 TTC

**GRTK42-1.5PR**  
223 x 232 x 70 mm  
Sorties : 3x DH6 et 1xDH10  
Vendu avec pompe type 044  
et régulateur pression essence





## Mano

10.75 HT  
12.90 TTC



HZ FPG07



Adaptateur mano :  
tarifs en page  
AUXILIAIRES



(réf. HZ191-XX et HZ192-XX)



Régulateur pression  
essence 6 bars maxi  
à clapet. Haute qualité  
très compacte  
(hauteur 95mm,  
ø49mm)

livré sans raccord  
entrée et sortie fileté  
1/8 NPT



HZ1M6B : 6 bars  
82.50 HT - 99.00 TTC



Schéma montage si retour sur rampe injection



Schéma montage si pas de retour sur rampe injection

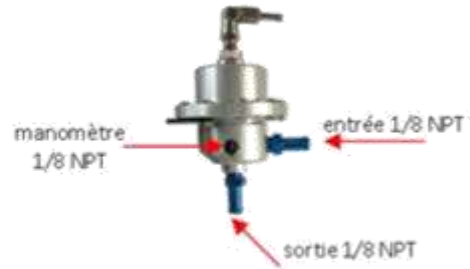

ATTENTION : ceci n'est qu'un schéma, il faut choisir les raccords selon chaque montage

Régulateur pression  
essence 8 bars maxi à  
clapet. Haute qualité  
très compacte  
livré sans raccord  
entrée et sortie fileté  
1/8 NPT

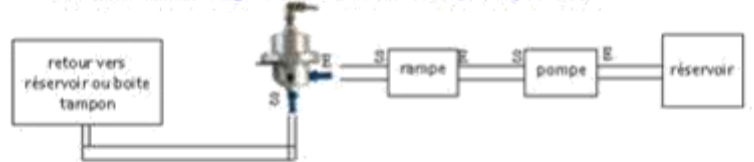
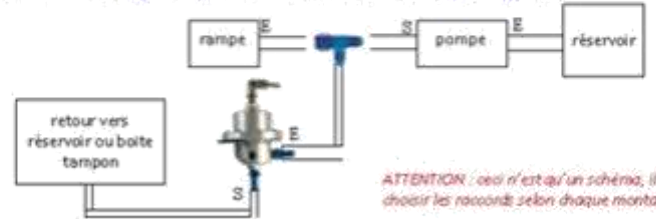

HZ2M8B : 8 bars  
143.50 HT - 172.20 TTC



QDSPH0506AL-F

Coupleur essence DH6  
100 € HT - 120.00 € TTC

Gamme complète raccords et tuyaux pages  
suivantes



**HZ3M0.35B**  
**45.50 HT - 54.60 TTC**

# Idéal carburateur



**Régulateur pression**  
**essence 0.07 - 0.35 bar maxi**  
**entrée et sortie tuyau 8 mm**



**Kit carburateur**  
**KW404548B**

**90.83 HT**  
**109.00 TTC**



## Pompe à essence haute pression

82.50 HT  
99.00 TTC



**HZ580909**  
Entrée tuyau 15 mm  
Sortie 12 x 150  
Débit 260 l/h et 160 à 5 bar  
Pression maxi 11.2 bar

**HZ580404**  
Entrée 14x150  
Sortie 12 x 150  
Débit 290 l/h et 180 à 5 bar  
Pression maxi 11.2 bar

116.25 HT  
139.50 TTC



**ABPCW044**  
Entrée 18x150  
Sortie 12 x 150  
Débit 222 l/h et 135 à 6 bar  
Pression maxi 11.2 bar

Kit banjo pour pompe à essence  
Avec clapet anti-retour banjo M12  
pour connexion 8mm.

Réf: KIT909

11.13€ HT - **13.35 € TTC**



99.17 HT  
119.00 TTC

**Pompe type WALBRO  
GRL392**  
Entrée et sortie 10x100  
Livré avec protection, support  
et 2 adaptateur 10x100 - ø10mm  
12V  
Débit 270 l/h à 3 bars - 222 l/h à 5 bars  
Ø43.2 mm / longueur totale : 162mm

**Très légère  
450 gf**



82.50 HT  
99.00 TTC



129.00 HT  
154.80 TTC



**Pompe gros débit 430 L/H  
350 L/H à 5 bars**  
entrée 18x150 sortie 12x150  
12 Volts - 11 amp à 5 bars  
Vendu avec clapet de retenue démontable  
Réf. : GR044003GD

## Pompe à essence immergée

90.33 HT  
108.40 TTC



**HZIT007**  
Débit 160 l/h à 4 bar  
12 V  
Filtre et fils fournis  
Diamètre 38 mm  
Longueur totale 111 mm



**POMPES  
CARBURANT**

## Pompe à essence BOSCH

**Sortie vissée  
ou  
sortie tuyau**



Référence	Pression sortie	Débit	Diamètre	Entrée	Sortie	PU HT	PU TTC
BO580464085	3 bars	145 l/h	52 mm	Tuyau 12 mm	Tuyau 8 mm	197.33 €	<b>236.80 €</b>
BO580254979	3 à 6.5 bars avec clapet extérieur	210 l/h	60 mm	14 x 150	12 x 150	217.17 €	<b>260.60 €</b>
BO580254937	5 bars	198 l/h	60 mm	Tuyau 12 mm	12 x 150	200.75 €	<b>240.90 €</b>
BO580254044	6 bars avec clapet extérieur	135 à 222 l/h	60 mm	18 x 150	12 x 150	241.75 €	<b>290.10 €</b>



## Pompe à essence autorégulée FACET

RED Top et SILVER Top

Réf	Débit	Pression en	Filetage Femelle	Alim	Amp	Prix HT	Prix TTC
FA476087 : SILVER Top	136 L/h	0.280	1/8 NPT	12 V	3/4	92.50 €	<b>111.00 €</b>
ABFA476459 : Compétition SILVER Top	121 L/h	0.450 0.550	1/8 NPT	12 V	3/4	101.42 €	<b>121.70 €</b>
FA480532 : RED Top	170 L/h	0.450 0.550	1/4 NPT	12 V	3/4	100.83 €	<b>121.00 €</b>

## Pompe à essence transistorisée FACET - électrique

Réf	Usage	Débit	Pression en bars	Alimentation	Prix HT	Prix TTC
FA40105	Routier	113 L/h	0.210 - 0.310	12V	45.37 €	<b>54.45 €</b>
FA40106	Routier/Compétition	120 L/h	0.280 - 0.480	12V	50.00 €	<b>60.00 €</b>



Pompe essence basse pression, pour tuyau ø8mm, pour véhicule à carburateur (auto et moto)

7 Psi - 0.50 bars  
115 Litres/heures  
12V - 1.5A  
GR-02A

12.42 € HT - **14.90 € TTC**

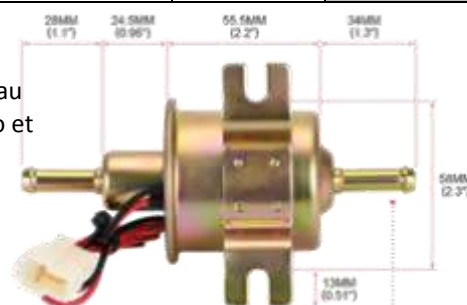

### Raccord laiton droit mâle

Référence	Ø / Filetage	Prix HT	Prix TTC
GR-S-1408	8 mm - 1/4 NPT	3,17 €	<b>3,80 €</b>
GR-S-1410	10 mm - 1/4 NPT	3,17 €	<b>3,80 €</b>
GR-S-1808	8 mm - 1/8 NPT	2,17 €	<b>2,60 €</b>
GR-S-1810	10 mm - 1/8 NPT	2,17 €	<b>2,60 €</b>



### Raccord laiton 90° mâle

Référence	Ø / Filetage	Prix HT	Prix TTC
GR-E-1408	8 mm - 1/4 NPT	4,42 €	<b>5,30 €</b>
GR-E-1410	10 mm - 1/4 NPT		
GR-E-1808	8 mm - 1/8 NPT		
GR-E-1810	10 mm - 1/8 NPT		

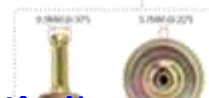

## Filtres régulateurs de pression KING



Filtre de remplacement

Réf	Ø du bol	Prix HT	Prix TTC
KIRA001	67 mm	4.92 €	<b>5.90 €</b>
KIRA002	85 mm	8.75 €	<b>10.50 €</b>



Régulateur de pression bocal alu avec filtre

Réf	Ø du bol	Prix HT	Prix TTC
KIFPR005	67 mm	65.83 €	<b>79.00 €</b>
KIFPR007	85 mm	80.00 €	<b>96.00 €</b>

Régulateur de basse pression

De 0.100 à 0.350 bars

Réf : KIFPR008

Prix : 65.83 € HT - **79.00 € TTC**



Manomètre de pression de 0 à 1 bar

Réf : FPG001

Prix : 16.58 € HT - **19.90 € TTC**



**Support alu pour régulateur de pression King** - montage 90° possible.

Peut être monté de face vers le haut ou le bas. Vendu sans vis et écrou

Convient aux régulateur KIFPR005 et KIFPR007, KIFPR008

Réf : ABWCP004

Prix : 13.58 € HT - **16.30 € TTC**





## Raccordement DOUBLE pompes



référence	Vis Banjo	Longueur	PU HT	PU TTC
VBL12x150DP	M12x150	28 mm		
VBL14x150DP	M14x150	29 mm	7,72 €	9.26 €
VBL18x150DP	M18x150	36 mm		



référence	Entrée	Banjo	PU HT	PU TTC
RDPD6-12	F DH6	12		
RDPD8-14	F DH8	14	65.22 €	75.00 €
RDPD8-18	F DH8	18		

## Supports Pompe et filtre à essence ALU



**Support simple ø61mm**  
 Trou ø6 - entraxe 111mm  
 VP00702-61  
 Livré avec caoutchouc

16.58 HT  
**19.90 € TTC**



18.75 HT  
**22.50 TTC**

**Support simple :**  
 Ø 59.2 mm avec 1 caoutchouc  
 Ø 51.6 mm avec 2 caoutchouc  
 Trou ø6 - entraxe 111mm  
 VP00701-66

**Support Double**  
 HZ00702-D

40.83 HT  
**49.00 TTC**



24.58 HT  
**29.50 TTC**

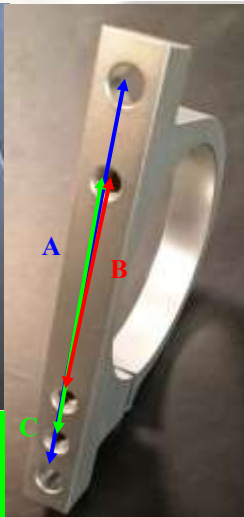

### Support simple pour pompe ou filtre Épaisseur 12mm

- Ø 50mm : VP00705-50
- A : ø6 - 80mm / B : ø5 - 42mm / C : ø5 - 52mm // longueur : 96mm
- Ø 55mm : VP00709-55
- A : ø6 - 87mm / B : ø5 - 45mm / C : ø5 - 57mm // longueur : 102mm
- Ø 61 mm : VP00704-61
- A : ø6 - 92mm / B : ø5 - 50mm / C : ø5 - 62mm // longueur : 107mm

# FILTRES CARBURANT

**HZ5001**  
Filtre transparent  
Entrée et sortie 8 mm

**5.79 HT**  
**6.95 TTC**



Longueur : 100 mm  
Diamètre : 50 mm

**HZ5002**  
Filtre aluminium  
Entrée et sortie 8 mm

**10.17 HT**  
**12.20 TTC**



Longueur : 120 mm  
Diamètre : 55 mm

**GR9F0030**  
Filtre Aluminium  
Entrée et sortie 8 mm

**9.25 HT**  
**11.10 TTC**



Longueur : 171 mm  
Diamètre : 75 mm

**GR1505705**  
Filtre aluminium  
Entrée 14x150  
et sortie 12x150

**16.25HT**  
**19.50 TTC**



Longueur : 150 mm  
Diamètre : 84 mm



**16.58 HT**  
**19.90 TTC**

## *Filtre aluminium démontable*

Permet le changement du tamis et le nettoyage du filtre  
Longueur du filtre : 65mm

Entrée / sortie Dash 06 : GR020901-0606

Longueur hors tout 93 mm - Poids : 50gr

Entrée / sortie Dash 08 : GR020901-0808

Longueur hors tout 100 mm - 55gr

Entrée / sortie Dash 10 : GR020901-1010

Longueur hors tout 103 mm - 60gr

Tamis de remplacement filtre à  
essence démontable ALU  
GR020901-0808-04

**5.00 HT**  
**6.00 TTC**

**100 microns**

Longueur du corps : 115 mm, Longueur hors tout : 185 mm Diamètre du corps : 57 mm

## *Filtre aluminium démontable*

**27.08 HT**  
**32.50 TTC**



**GR-OFD10**  
Entrée et sortie Femelle  
DH 10 - 7/8x14



**GR-OF06-08-10-12**  
Entrée et sortie male DH6,  
DH8, DH10 ou DH12



**GR-OTU10-12-15**  
Entrée et sortie Ø10, 12, 15

**14.59 HT**  
**17.51 TTC**

**HZ7002**  
Filtre aluminium  
Entrée et sortie 16x150 F



Diamètre 55



**13.29 HT**  
**15.95 TTC**

**GR TECH**  
Réf : GR4029/1  
Longueur : 174 mm  
Ø : 87 mm  
Entrée 14 x 150  
Sortie 12 x 150 et 14 x 150





# Carburateurs FAJS

Droite



## Carburateurs horizontaux

Vendu sans cornets

Gauche



Réf	Droite / Gauche	Ø carbu	Tube ralenti	Gicleurs essence	Gicleur air	Buse	Collier	Tube d'émulsion	Vanne à pointeau	Prix HT	Prix TTC
FJ07089	Droite	40 DCOE	45F9	115	200	40	30	F11	1175	202,50 €	<b>243,00 €</b>
FJ09715	Gauche									202,50 €	<b>243,00 €</b>
FJ03512	Droite	45 DCOE	55F8	145	155	45	36	F16	200	215,83 €	<b>259,00 €</b>
FJ05074	Gauche									215,83 €	<b>259,00 €</b>
FJ06545	Droite	48 DCO	65F8	180	160	45	42	F7	200	265,83 €	<b>319,00 €</b>
FJ06534	Gauche									265,83 €	<b>319,00 €</b>
FJ06548	Droite	50 DCO	60F8	180	180	45	48	F7	200	265,83 €	<b>319,00 €</b>
FJ06547	Gauche									265,83 €	<b>319,00 €</b>
FJ06549	Droite	55 DCO	60F8	180	180	45	48	F7	200	265,83 €	<b>319,00 €</b>
FJ06548	Gauche									265,83 €	<b>319,00 €</b>

## Carburateurs verticaux

Vendu sans cornets



Référence	Ø carbu	Gicleur ralenti	Gicleur essence	Gicleur air	Buse	Tube d'émulsion	Prix HT	Prix TTC
FJ07094	40 IDF	55	115	200	28	F11	202,50 €	<b>243,00 €</b>
FJ07095	44 IDF	55	135	200	36	F11	215,83 €	<b>259,00 €</b>
FJ07096	48 IDF	60	150	180	40	F2	220,83 €	<b>265,00 €</b>

# Carburateurs WEBER

	Réf	Droite / Gauche	Options	Ø carbu	Gicleurs essence	Gicleur air	Tube émulsion	Vanne à pointeau	Gicleur ralenti	Busse Auxiliaire	Cornet	Prix HT	Prix TTC
Horizontaux	1955017400	-	-	40 DCOE	115	200	F11	175	45F9	40	4.5	39 mm	451,27 € <b>542,00 €</b>
	1960006200	-	-	45 DCOE	145	155	F16	200	55F8	36	4.5	65 mm	451,27 € <b>542,00 €</b>
	WE02175	-	-	48 DCO	180	160	F7	250	65F8	42	4.5	65 mm	965,70 € <b>1159,00 €</b>
	1965000100D	Droite	-	50 DCO	180	160	F7	250	65F8	46	4.5	55 mm	672,95 € <b>808,00 €</b>
	1965000200G	Gauche	-	50 DCO	180	160	F7	250	65F8	46	4.5	55 mm	672,95 € <b>808,00 €</b>
	1970000100D	Droite	-	55 DCO	180	180	F9	250	60	48	4.5	69 mm	706,87 € <b>848,00 €</b>
1970000200G	Gauche	-	55 DCO	180	180	F9	250	60	48	4.5	69 mm	706,87 € <b>848,00 €</b>	
Verticaux	1895016100		sans	40 IDF	115	200	F11	175	50	28	4.5	sans cornet	338,33 € <b>406,00 €</b>
	1895013800		avec	40 IDF	115	200	F11	175	50	28	4.5	sans cornet	445,83 € <b>535,00 €</b>
	1899006100		sans	44 IDF	135	175	F11	175	55	36	4.5	sans cornet	372,50 € <b>447,00 €</b>
	1899003000		Avec	44 IDF	135	175	F11	175	55	36	4.5	sans cornet	495,83 € <b>595,00 €</b>
	1903001500		Sans	48 IDA	135	120	F7	200	70F10	37	4.5	39 mm	609,17 € <b>731,00 €</b>



40 DCOE / 48 DCO / 50 DCO horizontal



55 DCO horizontal



40 IDF vertical avec starter



40 IDF vertical sans starter



44 IDF vertical avec starter



44 IDF vertical sans starter



48 IDA vertical sans

## Filtre à air papier

pour carburateur WEBER utilisation route - **déconseillé pour la terre**



Ø 40-45 mm  
Taille : 175x115 mm  
Hauteur : 45 mm  
GR07092  
49.67 € HT - **59.60 € TTC**



Ø 40-45 mm  
Taille : 175x115 mm  
Hauteur : 63 mm  
GR07093  
50.87 € HT - **61.05 € TTC**



Ø 40-45 mm  
Taille : 175x115 mm  
Hauteur : 85 mm  
GR07091  
52.12 € HT - **62.55 € TTC**



# Admission

## Cornet *INOX* à emmancher pour carburateur WEBER / DELLORTO / FAJS / SOLEX



**WEBER / FAJS ø 40 / 45mm**  
 Longueur 16 - 26 - 39mm  
 Ø 40mm : AB4223(16-26-39)  
 Ø45mm : AB4224(16-26-39)  
**22.67 € HT - 27.20 € TTC**

**WEBER / FAJS ø 48 / 50mm**  
 GR09051 : Longueur 35 mm  
**27.58 € HT - 33.10 € TTC**  
 GR08852 : Longueur 60 mm  
**28.83 € HT - 34.60 € TTC**  
 GR09052 : Longueur 75 mm  
**30.04 € HT - 36.05 € TTC**



**WEBER / DELLORTO / FAJS : ø 40 mm DCOE**  
**SOLEX : ø 45 mm**  
 Longueur 42.5 mm  
 GR07232  
**17.79 € HT - 21.35 € TTC**



**WEBER / DELLORTO / FAJS / SOLEX : ø 45 DCOE**  
 Longueur 62.5 mm  
 GR02272  
**21.46 € HT - 25.75 € TTC**

**Kit montage pour cornet à emmancher**  
 GR05109  
**29.17 € HT - 27.20 € TTC**



## Cornet à visser pour carburateur WEBER / DELLORTO / FAJS - ø extérieur du cône 65 mm

ø 40 mm / ext cône ø65mm				
Référence	Longueur	Qualité	Prix HT	Prix TTC
AB4225/14	14 mm	Inox	29,17 €	<b>35,00 €</b>
AB4225/20	20 mm		29,17 €	<b>35,00 €</b>
AB4225/30	30 mm		29,17 €	<b>35,00 €</b>
AB4225/40	40 mm		29,17 €	<b>35,00 €</b>
CT07228	40 mm	Acier zingué ou bichromaté	20,25 €	<b>24,30 €</b>
CT00226	55 mm		20,25 €	<b>24,30 €</b>
CT00225	70 mm		20,25 €	<b>24,30 €</b>
CT00223	85 mm		20,25 €	<b>24,30 €</b>



ø45 mm / ext cône ø65mm				
Référence	Longueur	Qualité	Prix HT	Prix TTC
AB4226/14	14 mm	Inox	29,17 €	<b>35,00 €</b>
AB4226/20	20 mm		29,17 €	<b>35,00 €</b>
AB4226/30	30 mm		29,17 €	<b>35,00 €</b>
AB4226/40	40 mm		29,17 €	<b>35,00 €</b>
CT07229	40 mm	Acier zingué ou bichromaté	20,25 €	<b>24,30 €</b>
CT00224	55 mm		20,25 €	<b>24,30 €</b>
CT00222	70 mm		20,25 €	<b>24,30 €</b>
CT00221	85 mm		20,25 €	<b>24,30 €</b>

ø48 mm / ext cône ø65mm				
Référence	Longueur	Qualité	Prix HT	Prix TTC
CT07230	40 mm	Acier zingué ou bichromaté	20,25 €	<b>24,30 €</b>
CT00220	55 mm		20,25 €	<b>24,30 €</b>
CT00219	70 mm		20,25 €	<b>24,30 €</b>
CT00218	85 mm		20,25 €	<b>24,30 €</b>

ø50 mm / ext cône ø65 mm				
Référence	Longueur	Qualité	Prix HT	Prix TTC
CT07231	45 mm	Acier zingué ou bichromaté	20,25 €	<b>24,30 €</b>
CT00217	55 mm		20,25 €	<b>24,30 €</b>
CT00216	70 mm		20,25 €	<b>24,30 €</b>
CT00215	85 mm		20,25 €	<b>24,30 €</b>

ø45 mm / ext cône ø65mm spécifique FAJS				
Référence	Longueur	Qualité	Prix HT	Prix TTC
CT11396	55 mm	Inox	20,25 €	<b>24,30 €</b>

ø55 mm / ext cône ø69mm spécifique WEBER				
Référence	Longueur	Qualité	Prix HT	Prix TTC
CT11422	45 mm	Alu	34,92 €	<b>41,90 €</b>

## Cornet *ALU* à visser pour carburateur WEBER / DELLORTO / FAJS

ø45 mm / ext cône ø65mm			
Référence	Longueur	Prix HT	Prix TTC
CT00209	30 mm	28,83 €	<b>34,60 €</b>
CT00210	50 mm	31,25 €	<b>37,50 €</b>
CT00211	70 mm	32,50 €	<b>39,00 €</b>



ø48 mm / ext cône ø65mm			
Référence	Longueur	Prix HT	Prix TTC
CT00205	30 mm	28,83 €	<b>34,60 €</b>
CT00207	50 mm	30,04 €	<b>36,05 €</b>
CT00208	70 mm	33,71 €	<b>40,45 €</b>

ø50 mm / ext cône ø65mm			
Référence	Longueur	Prix HT	Prix TTC
CT00204	30 mm	29,42 €	<b>35,30 €</b>
CT00203	50 mm	31,88 €	<b>38,25 €</b>
CT00208	70 mm	35,79 €	<b>42,95 €</b>

ø55mm / ext cône ø69mm			
Référence	Longueur	Prix HT	Prix TTC
CT00200	30 mm	41,08 €	<b>49,30 €</b>
CT00201	50 mm	44,75 €	<b>53,70 €</b>
CT00202	70 mm	47,21 €	<b>56,65 €</b>



**Ressort de rappel pour carburateur**  
**Tournant 360° / Inox**  
**Longueur 75mm**  
 GR650-60  
**1.00 € HT - 1.20 € TTC**

Collecteur admission	Réf	Moteur	ø carbu / papillon	Application	Prix HT	Prix TTC
	AB4040 AB4050	Austin	45mm - lg 64	Austin Mini Rover	157,21 €	188,65 €
	AB4050	Austin	45 mm - lg100	Austin Mini Rover	157,21 €	188,65 €
	ABM4260A	Ford Pinto OHC 1,6L / 2,0L	40 mm - lg 165	Ford Escort MK1, MK2 Ford Capri MK1, MK2, MK3 Ford Sierra	231,21 €	277,45 €
	ABM4270A ABM4270B	Ford Pinto OHC 1,6L / 2,0L	40 mm - lg 86 45 mm - lg 86 (vendu nu)	Ford Escort MK1, MK2 Ford Capri MK1, MK2, MK3 Ford Sierra	195,83 € 157,50 €	235,00 € 189,00 €
	AB4286B	Ford Zetec 16V	45 mm	Ford Escort MK1, MK2, MK3, MK4 Ford Capri MK1, MK2, MK3 Ford Fiesta ST Ford focus MK1 Ford Sierra	240,00 €	288,00 €
	KL10224	Ford 16V	45 - 48 mm	Ford Escort MK1, MK2, MK3, MK4 Ford Fiesta ST Ford Sierra	380,33 €	456,40 €
	AB4286C	Ford Zetec 16V	48 - 50 mm	Ford Escort MK1, MK2, MK3, MK4 Ford Capri MK1, MK2, MK3 Ford Fiesta ST Ford focus MK1 Ford Sierra	249,17 €	299,00 €
	PAHONDA 14/D16-DCOE	Honda D14 / D16	40 - 48 - 50 mm WEBER DCOE	Honda Civic Honda CRX Honda Delsol	376,67 €	452,00 €
	KL05169 (vendu à l'unité)	Opel 1,6L / 1,9L / 2,0L	45 mm (adaptable jusqu'à 50 mm)	Opel Kadett Opel Manta Opel Ascona Opel City	66,67 €	80,00 €
	KL09685 (vendu à l'unité)	Opel 1,6L / 1,9L / 2,0L	48 mm (adaptable jusqu'à 55 mm)	Opel Kadett Opel Manta Opel Ascona Opel City	66,67 €	80,00 €
	KL05039 (vendu à l'unité)	Opel 2,2L / 2,4L	45 mm (adaptable jusqu'à 50 mm)	Opel Kadett Opel Manta Opel Ascona Opel City	66,67 €	80,00 €
	KL09684 (vendu à l'unité)	Opel 2,2L / 2,4L	48 mm (adaptable jusqu'à 55 mm)	Opel Kadett Opel Manta Opel Ascona Opel City	66,67 €	80,00 €
	KL05039 (vendu à l'unité)	Opel 2,0L OHC 8V	45 mm	Opel Kadett Opel Astra Opel Vectra Opel Calibra	121,67 €	146,00 €
	KL09106	Opel 2,0L OHC 8V	48 mm (adaptable jusqu'à 50 mm)	Opel Kadett Opel Astra Opel Vectra Opel Calibra	121,67 €	146,00 €
	AB4535B	Opel 2,0L OHC 16V moteur 150 BHP	45 mm	Opel Kadett Opel Astra	289,33 €	358,00 €
	AB4984	106 S16, Saxo VTS	40 - 45mm	Peugeot 106 s16 Citroën Saxo VTS	289,33 €	358,00 €
	AB4980A AB4980B	Peugeot 205	40 - 45 mm	Peugeot 205	215,50 €	258,60 €
	AB4982A AB982B	Peugeot Mi16	40 - 45 mm	Peugeot 309 S16 Peugeot 306 S16 Peugeot 405 Mi16	298,33 €	358,00 €



Collecteur admission	Réf	Moteur	ø carbu / papillon	Application	Prix HT	Prix TTC
	MW3830	R5 Alpine Gr2	45 mm	Renault R5 Alpine Gr2	515,83 €	619,00 €
	REN3040	Renault 1,1L / 1,3L	40 mm	Renault R5 ls/ts/tl Renault R8 Renault R10 Renault R12 Renault Twingo 1	198,62 €	238,35 €
	KL06587	Saab 900 (moteur B)	45 mm	Saab 900 (moteur B)	156,25 €	187,50 €
	KL06586	Saab 900 (moteur H)	45 mm (adaptable jusqu'à 50 mm)	Saab 900 (moteur H)	166,67 €	200,00 €
	AB4670	Simca	40 mm	Simca Rallye 2 Simca Rallye 3	198,62 €	238,35 €
	KL05043	VW / Audi 1,6L / 1,8L / 2,0L 8V	40 - 45 mm (adaptable jusqu'à 48 mm)	Volkswagen Golf 1, 2 et 3 Volkswagen Scirocco 1 et 2 Volkswagen Jetta 1 et 2 Audi 80 Audi A3 Audi Coupé	243,33 €	292,00 €
	KL09790	VW / Audi 1,6L / 1,8L / 2,0L 16V	45 mm (adaptable jusqu'à 48 mm)	Volkswagen Golf 1, 2 et 3 Volkswagen Scirocco 1 et 2 Volkswagen Jetta 1 et 2 Audi 80 Audi A3 Audi Coupé	146,67 €	176,00 €
	KL10305	VW / Audi 1,6L / 1,8L / 2,0L 16V	48 mm (adaptable jusqu'à 50 mm)	Volkswagen Golf 1, 2 et 3 Volkswagen Scirocco 1 et 2 Volkswagen Jetta 1 et 2 Audi 80 Audi A3 Audi Coupé	146,67 €	176,00 €
	KL11388 (vendu à l'unité)	VW Type 1 IDF / DRLA	45 mm (adaptable jusqu'à 50 mm) entrée culasse 31 mm (adaptable jusqu'à 33 mm)	Volkswagen Type 1 Volkswagen Coccinelle 1302 / 1502	115,00 €	138,00 €

Tirette starter, fonctionne en tirer et pousser. Corde en gaine à piano.

Longueur : 1.50 m  
 Ø câble 1.5 mm  
 Ø gaine ext : 4.8 mm  
 Course 51 mm  
 FUN6306770

11.12 HT  
 13.35 TTC



# Accessoires pour pipe admission

## Nylon

Rondelle élastique  
4 pièces par carburateur double corps  
Réf : KL00090  
2.46 € HT - **2.95 € TTC l'unité**

Ecrou nylstop M8x125  
4 pièces par carburateur double corps  
Réf : FO21018  
0.11 € HT - **0.15 € TTC minimum 4**

Goujon  
4 pièces par carburateur double corps  
Réf : AB4220  
0.83 € HT - **1.00 € TTC l'unité**

Entretoise nylon - comprend une plaque et deux joints toriques			
Ø	Réf	Prix HT unitaire	Prix TTC unitaire
40 mm	KL00086	6.17 €	<b>7.40 €</b>
45 mm	KL00088		
48 mm	KL00087		
2 pièces par carburateur double corps			

Kit complet pour 1 carburateur double corps ø45 mm  
Contient :  
2 entretoises plastique avec joints - 4 goujons  
4 rondelles double - 4 écrous  
Réf : ABMAN1254  
20.12 € HT - **24.15 € TTC**



## Alu

Joint caoutchouc + rondelle d'arrêt  
4 pièces par carburateur double corps  
Réf : AB4221  
1.04 € HT - **1.25 € TTC l'unité**

Ecrou nylstop M8x125  
4 pièces par carburateur double corps  
Réf : FO21018  
0.11 € HT - **0.15 € TTC minimum 4**

Goujon  
4 pièces par carburateur double corps  
Réf : AB4220

Entretoise alu - comprend une plaque et deux joints toriques			
Ø	Réf	Prix HT unitaire	Prix TTC unitaire
40 mm	KL02865	19.00 €	<b>22.80 €</b>
45 mm	KL02968		
48 mm	KL02874		
50 mm	KL00449	23.92 €	<b>28.70 €</b>
55 mm	KL01247		
2 pièces par carburateur double corps			





# Rampe d'injection alu



Marque	Modèle	Moteur	Filetage	Référence	Prix HT	Prix TTC
AUDI	80, 90, 100, 200, Coupé	5 cyl, 10V	3/8 NPT	GR02846	144,83 €	<b>173,80 €</b>
	90, 100, 200, Coupé, A6, S6	5 Cyl, 20V	3/8 NPT	GR02845	144,83 €	<b>173,80 €</b>
	A3, A4, A6, TT, S3	VAG 2.0, 1.8L Turbo		RIA-AU-VW-20V	140,83 €	<b>169,00 €</b>
BMW	E21: 320, 323 / E30 : 320, 323,	M20	3/8 NPT	GR02646	137,00 €	<b>164,40 €</b>
	E12, E21, E23, E24, E28, E32, E34	M30	3/8 NPT	GR02281	137,17 €	<b>164,60 €</b>
	E34, E36	M50	3/8 NPT	GR02619	136,67 €	<b>164,00 €</b>
	E30 : 320, 323, 325			RIA-BMWE30	149,17 €	<b>179,00 €</b>
	Série 3 : E36, E46			RIA-BMWE36	149,17 €	<b>179,00 €</b>
CHEVROLET	Corvette de 1997 à 2004		M16x 1,5	GR02284	229,13 €	<b>274,95 €</b>
MITSUBISHI	Colt GTi Lancer	4G93	DH6 m/m	GR01678	121,92 €	<b>146,30 €</b>
	Lancer Evo 1,2,3	4G63T Turbo (1992 à 1995)		RIA-MITLAN123	140,83 €	<b>169,00 €</b>
	Lancer Evo 4, 5, 6	4G63		RIA-MITLAN456	140,83 €	<b>169,00 €</b>
	Lancer Evo 7, 8, 9	4G63 2.0L 2001 à 2005		RIA-MITLAN789	140,83 €	<b>169,00 €</b>
HONDA	Civic : Coupé, Type FN2, Type R	K20, K20A2, K20Z1, K20A3		RIA-HONCIVK20	140,83 €	<b>169,00 €</b>
	Civic : Coupé, Type FN2, Type EG6, Type R / Integra	B16, B18		RIA-HON-CIV-INT	129,17 €	<b>155,00 €</b>
NISSAN	200 : S13 de 1989 à 1994	CA18DET	3/8 NPT	GR02837	129,50 €	<b>155,40 €</b>
	200 : S13 de 1989 à 1994	CA18DET injection bosch	3/8 NPT	GR02854	141,75 €	<b>170,10 €</b>
	S14 / S15	SR20DET	DH 6 m/m	GR01680	121,92 €	<b>146,30 €</b>
	Skyline R33	RB 26	DH 6 m/m	GR02285	137,17 €	<b>164,60 €</b>
	Skyline	RB 30	DH8	GR02286	137,17 €	<b>164,60 €</b>
	350Z <b>Kit de 2 rampes</b>	Z33	DH 6 m/m	GR01675	137,17 €	<b>164,60 €</b>
SAAB	900 NG	16 V	3/8 NPT	GR02802	129,50 €	<b>155,40 €</b>
	9000	16 V	3/8 NPT	GR02532	129,50 €	<b>155,40 €</b>
SUBARU	WRX	EJ20 , EJ20T		RIA-SUB-WRX	140,83 €	<b>169,00 €</b>
TOYOTA	SUPRA MK3	1JZ	DH 6m/m	GR02287	137,17 €	<b>164,60 €</b>
	SUPRA MK4	2JZ - GTE de 1993 à 1997	DH 6m/m	GR02289	149,42 €	<b>179,30 €</b>
	MR2	3S		RIA-TOYMR2	140,83 €	<b>169,00 €</b>
VOLKSWAGEN	Golf 4, Passat, Scirocco	Moteur VAG 2.0, 1.8L Turbo	DH6	RIA-AU-VW-20V	140,83 €	<b>169,00 €</b>
VOLVO	240, 740, 940	8V / 16V	3/8 NPT	GR02717	142,58 €	<b>171,10 €</b>
	850, S70, V70	5 Cylindres	3/8 NPT	GR02648	144,83 €	<b>173,80 €</b>



Tube ébauche spécial rampe injection à usiner

Ref	Longueur	Prix HT	Prix TTC
GR02699	400 mm	54,84 €	<b>45,70 €</b>
GR13748	500 mm	62,76 €	<b>52,30 €</b>
GR02718	600 mm	68,76 €	<b>57,30 €</b>
GR13122	1000 mm	114,42 €	<b>95,35 €</b>

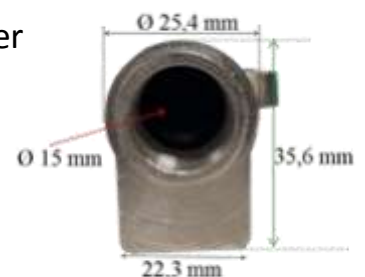

Attache injecteur

GR00383 : 5,50 € HT - **6,60 € TTC**

*Retrouvez toute notre  
gamme de raccords  
dans le catalogue  
transfert de fluide*





*Retrouvez toute notre  
gamme de radiateurs  
huiles dans le  
catalogue  
refroidissement*



## Platine Sandwich complète

Références	Sortie tuyau	Adaptateur au choix	standard	avec thermostat	
			Prix	Références	Prix
GROL01D8-xx	DH 8	3/4 UNF ou 18x 150 ou 20x150 ou 22x150	49,17 € ht <b>59,00 € ttc</b>	GROL0404D8-xx	57,50 € ht <b>69,00 € ttc</b>
GROL01D10-xx	DH 10			GROL0404D10-xx	
GROL01D12-xx	DH 12			GROL0404D12-xx	
GROL01D8-13/16	DH 8	Adaptateur spécial américaine 13/16	57,09 € ht <b>68,50€ ttc</b>	GROL0404D8-13/16	65,42 € ht <b>78.50 € ttc</b>
GROL01D10-	DH 10			GROL0404D10-	
GROL01D12-	DH 12			GROL0404D12-	

Platine sandwich en aluminium, taillé dans la masse standard ou avec thermostat intégré pour contrôler le flux d'huile (ouverture à 80°)

Permet l'installation de deux sondes de température et/ou de pression d'huile et d'un radiateur d'huile.

Se monte à l'emplacement d'origine du filtre à huile, entre le moteur et le filtre

### Compris dans le kit :

- 2 adaptateurs mâle/mâle DH8, DH10 ou DH12
- 2 adaptateurs mâle/femelle 3/4 UNF / M20 x 150 ou M22 x 150 ou 13/16 (Spéciale américaine) pour montage sur filtre à huile
- 2 bouchons 1/8 NPT sur emplacement sonde

GR-OL04-JQ : Joint caoutchouc de rechange : 2.08 € ht **2.50 € ttc**

## Thermostat huile extérieur ouverture 80°

référence	raccord	PU HT	PU TTC
01746	Tuyau 12 mm	60.67 €	<b>72.80 €</b>
07607	Tuyau 15 mm	85.25 €	<b>102.30 €</b>
01716	DH 8	88.62 €	<b>106.35 €</b>
01750	DH 10	88.62 €	<b>106.35 €</b>
02526	DH 12	91.96 €	<b>110.35 €</b>

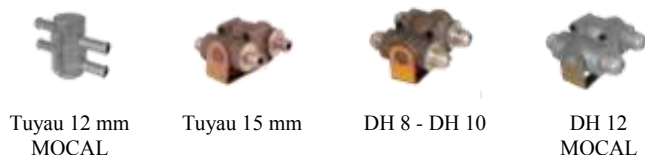

Tuyau 12 mm MOCAL

Tuyau 15 mm

DH 8 - DH 10

DH 12 MOCAL

## Rallonge filtre



GRF3/4-16 10.42€ ht  
GRFM18x150 **12.50 € ttc**  
GRFM20x150  
GRFM22x150



GRF13/16 18.04€ ht  
**21.65€ ttc**

## Filtres à huile



Références	Filetage	Hauteur (mm)	Ø ext (mm)	Ø ext joint (mm)	Prix HT	Prix TTC
FH767918x150	M18x150	79	76	71	9,58 €	<b>11,50 €</b>
FH767920x150	M20x150	79	76	71	9,83 €	<b>11,80 €</b>
FH957522x150	M22x150	75	95	71	12,42 €	<b>14,90 €</b>
ADCOF100102S	3/4x16	102.5	95	72	8,25 €	<b>9,90 €</b>
ADCOF100160S	3/4x16	120	77.5	71.5	6,87 €	<b>8,25 €</b>
ADCOF0165S	3/4x16	87	77	71	6,54 €	<b>7,85 €</b>
FH788913/16	13/16" UNF	89	78	71	11,25 €	<b>13,50 €</b>
MOR-H1013 Se monte sur Kawasaki ER6 et Yamaha R6	M20x150	72	69	63	6,58 €	<b>7,90 €</b>
MOR-S3011 Se monte sur 1000 GSXR		65	70	63	7,08 €	<b>8,50 €</b>
97F308K Se monte sur MT09			65		6,58 €	<b>7,90 €</b>

Filtre origine Escort 1/2 et Golf 1/2

Pour montage avec plaque sandwich



# Support pour déplacement filtre à huile

Permet de déplacer le filtre à huile

Filetage du filtre : 3/4 UNF

Convient au filtre ø80 et 96mm



Réf	filetage entrée/ sortie	filetage filtre	filetage sonde	sens du flux d'huile	Prix HT	Prix TTC
GRFH1G3/4	1/2 BSP	3/4 UNF	3/8 BSP	de gauche à droite	41,67 €	50,00 €
GRFH1H3/4	1/2 BSP	3/4 UNF	3/8 BSP	de droite à gauche	41,67 €	50,00 €
GRFH1A3/4	1/2 BSP	3/4 UNF	5/8 UNF	de gauche à droite	41,67 €	50,00 €
GRFH1B3/4	1/2 BSP	3/4 UNF	5/8 UNF	de droite à gauche	41,67 €	50,00 €
GRFH1C3/4	1/2 BSP	3/4 UNF	M14	de gauche à droite	41,67 €	50,00 €
GRFH1D3/4	1/2 BSP	3/4 UNF	M14	de droite à gauche	41,67 €	50,00 €
GRFH1E3/4	1/2 BSP	3/4 UNF	sans sonde	de gauche à droite	35,50 €	42,60 €
GRFH1F3/4	1/2 BSP	3/4 UNF	sans sonde	de droite à gauche	35,50 €	42,60 €



Filetage Filtre : 3/4x16 UNF / Entrée et sortie :

- 1/2 BSP : .....35.50€ HT **42.60€ TTC**

Réf : GRFH2E3/4



Filetage Filtre 3/4x16 UNF : Entrée et sortie :

- 1/2 BSP, entrée et sortie côté gauche ...36.00€ HT **43.20€ TTC**

Réf : GRFH3A

- 1/2 NPTF, entrée et sortie côté droit...39.66€ HT **47.60€ TTC**

Réf : GRFH3B



Filetage Filtre 3/4x16 UNF : Entrée et sortie :

- 1/2 NPTF, entrée et sortie sur le dessus...39.66€ HT **47.60€ TTC**

Réf : GRFH4



## Adaptateur de déplacement

Permet de déplacer le filtre à huile pour un gain de place.

Filetage 1/2 BSP

3/4x16 UNF : .....30.83€ HT **37€ TTC**

Réf : GRTOP13/4

M20x150 : .....31.67€ HT **38€ TTC**

Réf : GRTOP1FM20

## Chapeaux chinois

A monter sur la plaque sandwich lorsque le filtre est déplacé

3/4x16 UNF : ..... 32.50€ HT **39€ TTC**

Réf : GRM013/4

M20x150 : .....36.66€ HT **44€ TTC**

Réf : GRM01FM20



174.00 HT  
208.80 TTC

THTCP1 : Pompe à huile 12V pour refroidissement boîte de vitesse  
10 L/mn à 3.5 bars—600L / H  
Température 130° - 150° en pointe  
sortie en 3/8 NPT  
poids 1.5 kg

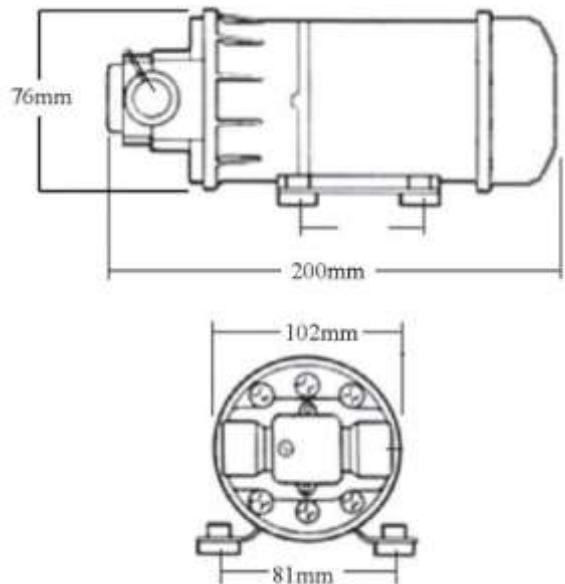

ILOFS7-12F : Filtre à huile CM haute qualité pour filtration optimale sortie DH12 - 180 microns.  
107.50 HT - **129.00 TTC**



**Filtre à huile DH4 / 8 pour filtrer l'huile allant au turbo de façon optimale en toute sécurité.**  
Kit utilisable en configuration mâle/mâle ou mâle/femelle)

HZ05901-04 : DH4	61,21 HT	73,45 TTC
HZ05901-06 : DH6		
HZ05901-08 : DH8	66,00 HT	79,20 TTC



# BÂCHE A HUILE



## Bâche à huile cloisonnée - 9 litres

**double étage pour ralentir le phénomène d'émulsion de l'huile**

Hauteur 355 mm - diamètre 177 mm

sorties supérieures 1/2 BSP mâle

## Choix possibles pour sorties latérales :

**3/4 BSP** : mâle AB24003/4

132.50 € HT

**159.00 € TTC**

**DH10** : mâle AB2400DH10

**DH12** : mâle AB2400DH12

**DH16** : mâle AB2400DH16

165.83 € HT

**199.00 € TTC**

## Idéal Sprintcar

## Récupérateur d'huile

0.5 L



avec niveau extérieur et  
bouchon de  
vidange  
sortie 12 mm

GRRH-0.5L : 0.5 litre  
Hauteur cylindre 135 mm x  
ø 75 mm  
Hauteur totale avec filtre  
180 mm

31.25 HT  
37.50 TTC



avec bouchon de vidange,  
filtre reniflard et jauge ni-  
veau extérieur

GRRH-2L : 2 litres  
h 250 x ø 100  
Total avec filtre 295mm  
Sortie ø10mm ou 15mm male

2 L



57.50 HT  
69.00 TTC

48.75 HT  
58.50 TTC

1 L



avec bouchon de vidange et  
jauge niveau extérieur  
Très compact, sortie vers le  
bas  
GRTK061L : 1 litre  
h 198 x l 135 x L 55mm  
Entrée et sortie ø10 ou ø14mm





24.58 HT  
29.50TTC

0.5L

### Récupérateur d'huile

Bocal ALU  
usiné, taillé dans la masse, très robuste  
0.5 L  
Entrée ø10mm  
Longueur hors tout : 175mm  
ø80mm  
avec niveau extérieur et bouchon de vidange  
TK-03D1



1 L

2 L

### Récupérateur d'huile

avec niveau extérieur et robinet de vidange  
sortie Dash 10 femelle

GRVP-02708 : 3 litres  
h 210 mm x l 120  
x L 120 mm  
Total avec le filtre 310 mm

GRVP-02706 :  
1 litre  
h 80mm x 80  
x L 160mm  
Total avec le filtre 260 mm

GR Tech

3 L

3L  
107.50 HT  
129.00 TTC



1 L

1 L  
82.50 HT  
99.00 TTC

GR Tech



2 L

1 L

### Récupérateur d'huile

avec niveau extérieur et bouchon de vidange - sortie 1/2 BSP - dia 19

AB2407 : 2 litres  
l 127 x h 215 x ep 76

AB1975 : 1 litre  
l 127 x h 110 x ep 76

66.08 HT  
79.30 TTC

57.71 HT  
69.25TTC

### Récupérateur d'huile

Avec niveau extérieur et bouchon de vidange.  
2 entrées ø12 mm

GR-ST003: 1 litre  
H 147 mm x 85 mm x L 127 mm

GR-ST011: 2 litres  
H 220 mm x 85 mm x L 127 mm

40.21 HT  
48.25 TTC

55.00 HT  
66.00TTC

### Filtre reniflard

GE932 : ø9 à 25mm :  
Longueur 60mm  
ø60

GR-AT12  
ø12 à 16mm :  
Longueur 56mm  
ø50



12.13 HT  
14.55 TTC

8.29 HT  
9.95 TTC





# Vase d'expansion



## Vase carré

GR24BK2L

Contenance : 2L  
170x100x150mm  
Livré avec 3 sortie ø8  
ø11 et ø15

Vendu avec bouchon

42.92 HT  
51.50 TTC



Ensemble bouchon alu 1/16 NPT + support à souder 1/4"

BOUSU : 16.25 € HT - 19.50 € TTC

Convient aussi à tous les radiateurs de véhicules japonais



Bouchon alu seul - 1/16 NPT

BOU1/16 : 11.25 € HT - 13.50 € TTC

Support à souder - 1/4"

SUP1/4 : 7.92 € HT - 9.50 € TTC

32.92 HT  
39.50 TTC

## Vase cylindrique

GR94030.5L

Contenance : 0.5L  
h: 210mm x ø60mm  
4 sorties ø8

Vendu avec bouchon



## Vase rectangulaire

GRTK491.7L

Contenance : 1.7L  
Très compact L:78mm  
h: 125mm x l: 208mm  
2 sorties ø8

Vendu avec bouchon

82.50 HT  
99.00 TTC

## Vase cylindrique

AB2406

h 205 - dia. 95

82.79 HT  
99.35 TTC



## Bouchon à souder



AB2413 : diamètre 38

15.08 HT  
18.10 TTC

AB2435 : diamètre 46

17.58 HT  
21.10 TTC



HZCPR



AB1986



TAN95160

## Support à souder bouchon vase expansion

AB1216



16.33 HT  
19.60 TTC

## Bouchon radiateur à eau ou vase d'expansion

HZCPR : s'ouvre à 1 bar sans verrouillage

11.92 HT  
14.30 TTC

AB1986 avec verrouillage s'ouvre de 1.33 bar à 1.47 bar

19.58 HT  
23.50 TTC

TAN95160 : avec verrouillage s'ouvre de 1.5 bar à 1.68 bar

24.79 HT  
29.75 TTC

A partir de  
1,60€ TTC le mètre



### Câble souple - 19 fils

- 1.5 mm : 1,33 HT **1,60 TTC** le mètre (630-6867)
- 2 mm : 1,69 HT **2.03 TTC** le mètre (630-6868)
- 2,5 mm : 1,97 HT **2.36 TTC** le mètre (630-5567)
- 3 mm : 2,97 HT **3.56 TTC** le mètre (630-5568)

### Gaine plastifiée SANS téflon

diamètre extérieur :

- 5 mm pour câble de 1.2 à 1.6 mm :  
1,52 HT **1,82 TTC** le mètre (630-1965)
- 6 mm pour câble de 1.6 à 1.9 mm :  
2,02 HT **2.42 TTC** le mètre (630-1966)
- 7 mm pour câble de 1.9 à 2.5 mm :  
2,64 HT **3,17 TTC** le mètre (630-1967)
- 8 mm pour câble de 2.5 à 3 mm :  
3,18 HT **3.82 TTC** le mètre (630-1968)
- 10 mm pour câble de 3.5 à 4 mm :  
4,95 HT **5.94 TTC** le mètre (630-1969)

A partir de 1.82€  
TTC le mètre



### Embout de gaine :

- Pour gaine 5 mm : 0.75 HT **0.90 TTC** (630-1970)
- Pour gaine 6 mm : 0.16 HT **0.19 TTC** (630-1971)
- Pour gaine 7 mm : 0.16 HT **0.19 TTC** (630-1972)
- Pour gaine 8 mm : 0.16 HT **0.19 TTC** (630-1973)
- Pour gaine 10 mm : 0.64 HT **0.77 TTC** (630-1974)



### Vis de réglage adaptable :

- M6 x 28 mm, pour gaine 5 et 6 mm :  
0.93HT **1.12 TTC** (630-1975)
- M8 x 38 mm, pour gaine 7 et 8 mm :  
1.38 HT **1.66 TTC** (630-1976)



# Serre câble

## Serre câble adaptable

Pour câble jusqu'à 2 mm : 0.75 HT  
**0.90 TTC (630-1384)**

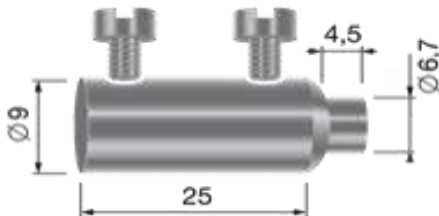

Pour câble jusqu'à 3 mm (serre câble double) :  
2.78 HT **3.34 TTC (630-6848)**



Pour câble jusqu'à 3 mm :  
0.85 HT **1.02 TTC (630-1387)**

## Serre câble plat à boulons



Serre câble plat à **1 boulon** en acier zingué  
pour câble  $\varnothing 0$  à 2 mm

**GR403182**  
0.58 € HT - **0.70 € TTC**



Serre câble plat à **2 boulons** en acier zingué  
pour câble  $\varnothing 0$  à 2 mm

**GR786365**  
1.12 € HT - **1.35 € TTC**

Serre câble plat à **1 boulon** en acier  
zingué pour câble  $\varnothing 0$  à 3 mm

**GR403183**  
0.62 € HT - **0.75 € TTC**



Serre câble plat à 2 boulons en acier  
zingué pour câble  $\varnothing 0$  à 3 mm

**GR403185**  
0.75 € HT - **0.90 € TTC**





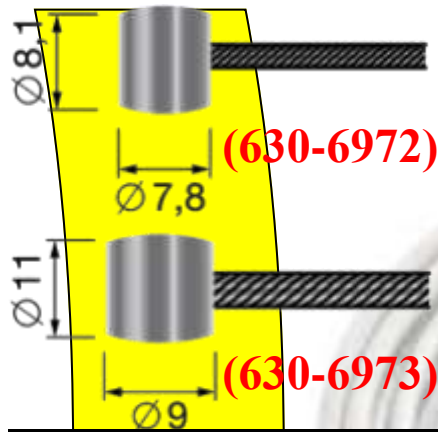

(630-6972)

(630-6973)

### Câble souple - 19 fils spécial embrayage

Embout tonneau

Ø 2.5 mm / longueur 2.50m

2.46 HT **2.95 TTC**

### Câble souple - 19 fils spécial accélérateur

Embout tonneau

Ø 1.5mm / longueur 2.5m 2.33 HT **2.85 TTC (630-6970)**

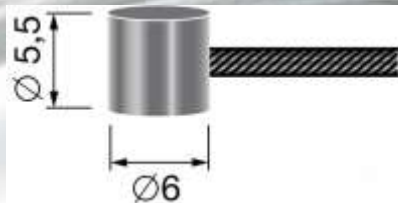

### Câble souple - 12 fils spécial accélérateur

Embout tonneau

Ø 1.2mm / longueur 3m 2.37 HT **2.85 TTC (630-1447)**

Ø 1.6mm / longueur 3m 2.46 HT **2.95 TTC (630-1450)**



### Câble souple universel

avec œillet Ø 6.35mm

Ø 1.5mm / longueur 2.5m 2.12 HT **2.55 TTC**

(630-0042)

### Câble souple universel avec « Z »

Ø 1.4mm / longueur 2.5m 2.25 HT **2.70 TTC**

(630-2829)

Tirette starter, fonctionne en tirer et pousser. Corde en gaine à piano acier

Longueur : 1.50 m

Ø câble 1.5 mm

Ø gaine ext : 4.8 mm

Course 51 mm

FUN6306770

11.12HT  
13.35TTC



#### Ressort de rappel pour carburateur

Tournant 360° / Inox

Longueur 75mm

GR650-60

1.00 € HT – 1.20 € TTC



#### Ressort de rappel pédale accélérateur

GR650-53

0.92 € HT – 1.10 € TTC

# Jointes moteur ATHENA

## Pochettes de joints complète

Référence	Modèle	Prix HT	Prix TTC
P400210850170	Honda CBR 600 F4 01-03, F1 01-06, FS 01-06	172,54 €	<b>207,05 €</b>
P400210850601	Honda CBR 600 PC25 /PC31 91-94	143,54 €	<b>172,25 €</b>
P400210850052	Honda CBR 600 PC35 F/F4 99/00	172,54 €	<b>207,05 €</b>
P400210850174	Honda CBR 600 RR 03/06	167,50 €	<b>201,00 €</b>
P400210850230	Honda CBR 600 RR 07/17	205,04 €	<b>246,05 €</b>
P400210850503	Honda 500 CB 89-96	65,67 €	<b>78,80 €</b>
P400250850503	Kawasaki 500 GPZ 85/95	75,92 €	<b>91,10 €</b>
P400250870053	Kawasaki NINJA ZX-6R 600 2007/2008	184,46 €	<b>221,35 €</b>
P400250870051	Kawasaki NINJA ZX-6R 600 2009/2015	185,08 €	<b>222,10 €</b>
P400250870034	Kawasaki 650 ER6 06/16	184,42 €	<b>221,30 €</b>
P400485850604	Yamaha YZF-R6 600 2003/2005	164,46 €	<b>197,35 €</b>
P400485850098	Yamaha YZF-R6 600 2006/2018	173,38 €	<b>208,05 €</b>
P400485850023	Yamaha R6 99/02	147,92 €	<b>177,50 €</b>
P400510850053	Suzuki 750 GSXR 2006/2019	150,96 €	<b>181,15 €</b>
P400510850044	Suzuki 600 GSXR 04/05 - GSR 2006/ 2010	133,63 €	<b>160,35 €</b>
P400510850603	Suzuki GSX-R 600 2001/2003	167,04 €	<b>200,45 €</b>
P400510850054	Suzuki GSX-R 600 2006/2017	173,38 €	<b>208,05 €</b>

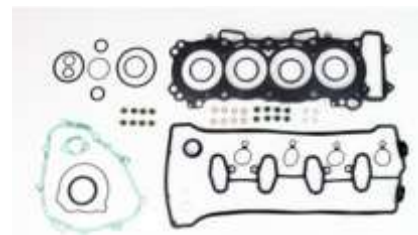

## Pochette de joint haut moteur

Référence	Modèle	Prix HT	Prix TTC
P400510600053	Suzuki 750 GSXR 2006-2019	137,42 €	<b>164,90 €</b>
P400250620034	Kawasaki 650 ER6 06/16	137,42 €	<b>164,90 €</b>

## Joint de carter d'embrayage



Référence	Modèle	Prix HT	Prix TTC
S410250008027	Kawasaki EN 450 - 1985/1990, EN 500 - 1990/1995, GPZ 500 - 1985/1995, ZX 450 A1 LTD - 1985/1995, GPZ 500 / EX 500 - 1987/1995	3,58 €	<b>4,30 €</b>
S410210008048	Honda CBR 600 F - 1991/1998, CBR 900 R / RR - 1992/1999, CB 600 HORNET F/S F2 - 1998/2006, CBF 600 - 2004/2006, CBR 900 RR - 1992/1999	6,25 €	<b>7,50 €</b>
S410250008098	Kawasaki ER-6N 650 / ABS - 2006/2016, ER-6F 650 / ABS - 2006/2016, KLE VERSYS 650 - 2007/2017, VULCAN S - 2015/2017, EX 650 CBF - 2011/2013	9,58 €	<b>11,50 €</b>
S410210008117	Honda CBR 600 RR 07/ à fin de fabrication	5,46 €	<b>6,55 €</b>
S410250008101	Kawasaki ZX-6R 600 (ZX6/ZX6R) - 2007/2012	8,71 €	<b>10,45 €</b>
S410210008049	Honda 500 CB 1989-1996	4,04 €	<b>4,85 €</b>
S410510008113	Suzuki GSR 600 - 2006/2010, GSX-R 600 - 2001/2005, GSX-R 750 - 2000/2005, GSX-R 1000 - 2001/2008	4,25 €	<b>5,10 €</b>
S410485008085	Yamaha R6 99-03	4,38 €	<b>5,25 €</b>
S410485008097	Yamaha YZF 600 R6 - 2003/2005, FZ6 FAZER ABS - 2006/2007, FZ6 / ABS - 2004/2007, FZ6 FAZER 600 - 2004/2007, FZ6-NS 600 - 2005/2006	5,17 €	<b>6,20 €</b>
S410485008106	Yamaha R6 06/16	6,67 €	<b>8,00 €</b>
S410510008133	Suzuki 600 GSXR 06-17	6,00 €	<b>7,20 €</b>

Joint d'échappement Kawasaki  
Compatible :  
650 ER6 - 2006/2016  
ER-6F 650 / ABS - 2006/2016  
KLE VERSYS 650 - 2007/2017  
EX 650 CBF - 2011/  
Réf: S410250012037  
4.25 € HT- **5.10 € TTC l'unité**



Joint noir instantané haute température résistance 200 ml Xeramic  
Réf: 70040  
13.00 € HT- **15.60 € TTC**



Pochette de joint Spy moteur Kawasaki 650 ER6  
2006-2016  
Réf: P400250400034  
12.67 € HT- **15.20 € TTC**







## Joint de vidange

Réf	ø	Prix HT	Prix TTC
JM-M12	12 mm	0,29 €	<b>0,35 €</b>
JM-M14	14 mm	0,29 €	<b>0,35 €</b>
JM-M16	16 mm	0,29 €	<b>0,35 €</b>
JM-M18	18 mm	0,29 €	<b>0,35 €</b>
JM-M20	20 mm	0,46 €	<b>0,55 €</b>





*Retrouvez toute notre  
gamme de disques et  
**mécanismes d'em-**  
brayage dans le  
catalogue  
embrayage*



Grade Référence	Appellation	Profil	Type de course	Dilution moteur	Prix unitaire HT	Prix unitaire TTC	Par carton HT	Par carton TTC
  <h2 style="margin: 0;">Gamme MOTORSPORT</h2>  								
0W15 - 2 L 104238	SPRINT	Performance pure	Qualification Accélération Circuit court	Faible	25.96 €	31.15 €	x 6 = 143.83 €	172.60 €
0W20 - 2 L 104239	HIGH RPM	Performance pure	Qualification Accélération Circuit court	Faible	25.96 €	31.15 €	x 6 = 143.83 €	172.80 €
0W40 - 2 L 104240	TROPHY	Performance	Circuit court Rallye Grand Tourisme	Moyenne	23.92 €	28.70 €	x 10 = 221.12 €	265.35 €
5W30 - 2 L 104241	POWER RACING	Performance	Qualification Accélération Circuit court	Faible	23.92 €	28.70 €	x 10 = 221.12 €	265.35 €
5W40 - 2 L 104242	POWER	Performance	Circuit Rallye Course de côte	Moyenne	23.92 €	28.70 €	x 10 = 221.12 €	265.35 €
10W40 - 2 L 104243	CHRONO	Performance Fiabilité	Qualification Grand Tourisme	Moyenne	23.92 €	28.70 €	x 10 = 221.12 €	265.35 €
15W50 - 2L 104244	COMPETITION	Performance Fiabilité	Toutes Compétition	Moyenne Forte	23.92 €	28.70 €	x 10 = 221.12 €	265.35 €
15W50 - 5L 103920	COMPETITION	Performance Fiabilité	Toutes Compétitions	Moyenne Forte	58.00 €	69.60 €	x 4 =214.08	256.90 €
20W60 - 2 L 104245	LE MANS	Fiabilité	Endurance	Forte	23.92 €	28.70 €	x 10 = 221.12 €	265.35 €

  <h2 style="margin: 0;">Gamme CLASSIC</h2>  								
15W50 - 2 L 104512	CLASSIC 2100	Hiver Semi synthétique	Véhicule Historique	Moyenne Forte	12.50 €	15.00 €	x 10 = 115.33 €	138.40 €
20W50 - 2L 104511	CLASSIC 20W50	Hiver minérale	Moteur longue- ment immobilisé	Forte	12.50 €	15.00 €	x 10 = 115.33 €	138.40 €
20W50 - 5L 105560	CLASSIC 20W50	Hiver minérale	Moteur longue- ment immobilisé	Forte	29.25 €	35.10 €	x 4 = 107.83 €	129.40 €
SAE 30 - 2 L 104509	CLASSIC SAE30	Eté minérale	Moteur à joints feutre / papier	Moyenne Forte	11.67 €	14.00 €	x 6 = 64.67 €	77.60 €
SAE 50 - 2 L 104510	CLASSIC SAE50	Eté minérale	Moteur à fort kilométrage	Forte	11.67 €	14.00 €	x 6 = 64.67 €	77.60 €

<h2 style="margin: 0;">Gamme MOTO</h2>		10W40 - 1L 104118	MOTO V300	Performance	12.92 €	15.50 €	x 12 = 142.87 €	171.45 €
		10W40 - 4L 104121	MOTO V300	Performance	49.17 €	59.60 €	x 4 = 183.12 €	219.75 €
 		15W50 - 1L 104125	MOTO V300	Performance	12.92 €	15.50 €	x 12 = 142.87 €	171.45 €
		15W50 - 4L 104129	MOTO V300	Performance	49.17 €	59.60 €	x 4 = 183.12 €	219.75 €

	<p><b>HT 11.58 €</b> <b>TTC 13.90 €</b></p>	<p style="color: #0070c0;">Additif octane booster essence 300 ml - ref 107811</p> <p><i>Augmente l'indice d'octane (RON) jusqu'à +2 points. Améliore la combustion et les performances : démarrage, accélération et reprises. Maintient la propreté de la chambre de combustion et évite le cliquetis. Diminue les émissions polluantes et réduit la consommation. Utiliser régulièrement pour des performances optimales</i></p>
--	---	---

Gear 75W140  
le bidon de 1 litre  
référence 101161



HT 15.83 €  
TTC 19.00 €

## GEAR 75W140

100% synthèse - Pour tous ponts hypoides avec glissement limité, boîte de vitesses avec pont à glissement limité intégré, transmissions mécaniques, boîtes de vitesses synchronisées ou non, boîte de transfert fonctionnant avec des chocs, sous fortes charges et vitesses de rotation faibles ou charges modérées et vitesses de rotation élevées

Gear 300LS  
le bidon de 1 litre  
référence 102686



HT 14.17 €  
TTC 17.00 €

## GEAR 300LS

100% synthèse - spécial autobloquant, convient aussi aux transmissions mécaniques et boîtes à glissement limités, synchronisées ou non

## Huile 90PA pour pont autobloquant

Bidon 2L - Lubrifiant minéral, extrême pression, spécialement étudié pour les différentiels à glissement limités



90 PA  
le bidon de 2 litres  
référence 100122

HT 17.08 €  
TTC 20.50 €

## MOTULGEAR 75W80

Bidon 2L - Pour véhicule série, origine et utilitaire. Huile de transmission mécanique technosynthèse



MOTULGEAR 75W80  
le bidon de 2 litres  
référence 101155

HT 15.13 €  
TTC 18.15 €

## Liquide de frein

RBF 600  
0.5 litre  
Réf. 100948



HT 10.42 €  
TTC 12.50 €

### RBF 600

100% synthétique DOT 4  
Pour freins et embrayage - sans silicone  
Haut point d'ébullition :  
Sec 312° C - Humide 210° C  
RBF 660 non miscible

COMPETITION 100% synthétique DOT 4  
Recommandé pour freins carbone ou  
céramique, haut point d'ébullition :  
Sec 325° C - Humide 204° C  
RBF 700 non miscible

COMPETITION 100% synthétique DOT 4  
Le plus haut point d'ébullition du marché  
des liquides DOT 4  
Sec 336° C - Humide 205° C

RBF 700  
0.5 litre  
Réf. 109452



HT 16.87 €  
TTC 20.25 €

RBF 660  
0.5 litre  
Réf. 101666



HT 14.75 €  
TTC 17.70 €

Nettoyant frein 750 ml  
référence 106551

HT 3.33 €  
TTC 4.00 €



## Nettoyant frein 750 ml

Dissout sans frotter huile, graisse et goudron. Evaporation très rapide sans laisser de traces. Facilite le montage et le démontage des pièces mécaniques.

Air Filter  
aérosol 400 ml  
référence 102986



HT 8.13 €  
TTC 9.75 €

## Huile filtre à air A2

*renforce l'efficacité des filtres à air en mousse  
- retient efficacement les poussières pour une  
plus grande longévité du moteur - empêche  
l'eau de pénétrer dans le filtre*

Air Filter Clean  
Bidon 5L  
référence 102985



HT 23.75 €  
TTC 28.50 €

## Nettoyant filtre à air A1

*Spécialement développé pour nettoyer tous  
les types de filtres à air en mousse, MOTUL®  
Air Filter Clean élimine efficacement les pous-  
sières, la boue, le sable, les huiles, pour une  
meilleure carburation. Contrairement à l'es-  
sence, ce produit ne déforme pas et ne durcit  
pas le filtre.*

Liquide de refroidissement  
MULTI -25°C  
le bidon de 5 litres  
référence 107914

HT 11.58 €  
TTC 13.90 €



## Liquide de refroidissement MULTI -25°C

*Liquide de refroidissement 4 saisons, prêt  
à l'emploi, développé pour tous types de  
moteurs Essence et Diesel.*

*Protection -25°C*

*Compatible avec tous les liquides de  
refroidissement*

Mo COOL  
le bidon de 0.5 litre  
référence 102222



HT 17.46 €  
TTC 20.95 €

## Additif MO COOL

*additif de refroidissement qui réduit la température  
du circuit de refroidissement jusqu'à 15°C.*

*Permet d'améliorer l'échange thermique*

*Mélanger à 5% avec de l'eau distillée*

## Fluide hydraulique Multi HF

*Fluide Hydraulique MOTUL 100% synthèse multi-  
fonction sur base synthétique haute performance,  
spécialement développé pour les systèmes hydrau-  
lique de directions assistées, amortisseurs, toits ou-  
vrants et autres centrales hydraulique de com-  
mande, des véhicules de dernières générations.*

Multi HF  
le bidon de 1 litre  
référence 102954



HT 14.58 €  
TTC 17.50 €



## Huile 2T KART GRAND PRIX

100% synthèse - spécialement développé pour les karts de compétition - miscible avec tous les carburants

Huile karting  
le bidon de 1 litre  
réf. KART GP

HT 14.92 €  
TTC 17.90 €



## Huile moteur 8100 X-Cess

100% synthèse - protection anti-usure renforcée pour une longévité accrue des pièces mécaniques

Bon rapport qualité/prix pour toutes les GTI

8100 X-cess  
le bidon de 2 ou 5 litres  
Réf: 102869 / 102870

HT 9.58 € / 23.00 €  
TTC 11.50 € / 27.60



Huile Moto 300 V  
Bidon 1 ou 4 litres  
Réf: 104125 / 104129



HT 12.92 € / 49.17 €  
TTC 15.50 € / 59.60 €

## Graisse chaîne

lubrifie et protège les chaînes avec ou sans joint thorique de tous les véhicules tout terrain dans des conditions extrêmes d'utilisation - augmente la durée de vie - résiste à l'eau et protège de la rouille

## Huile moteur moto

Huile MOTUL pour moteur moto 4T, compétition Factory LINE road racing 15W50 100% synthèse

Chaîne Lube  
aérosol 400 ml  
référence  
102982



HT 11.45 €  
TTC 13.75 €

Top gel 3L  
Référence 106559



HT 15.50 €  
TTC 18.60 €

## Top Gel 3L

Spécialement développé pour le nettoyage des mains très sales. Agit efficacement contre la graisse, peinture et cambouis. Testé dermatologiquement. Laisse les mains propres, douces et discrètement parfumées.

Graisse blanche 400 ml  
106556



HT 7.92 €  
TTC 13.75 €

## Graisse blanche

Graisse multi-usage, pour le graissage des roulements, engrenages, charnières, parties plastiques, boulons ou joints.

Résistant à l'eau, ne colle pas et pénètre rapidement.

Bonne protection anti-usure, bonne stabilité thermique

Nettoyant intérieur casque  
Pulvérisateur 250 ml  
Référence 105504



HT 7.08€  
TTC 8.50 €

## Nettoyant intérieur casque M2

Nettoie en profondeur l'intérieur du casque et neutralise les mauvaises odeurs.

## Nettoyant visière M1

Spécialement conçu pour l'entretien extérieur du casque et de la visière. Enlève efficacement les salissures grasses ou sèches sans endommager la surface traitée et sans laisser de trace.

Il a également une action anti-insectes

Nettoyant visière  
Pulvérisateur 250 ml  
Référence 102992



HT 7.08€  
TTC 8.50 €